



# PRESTANIM

location

## VITRINE LIBRE-SERVICE MURALE L : 1.3m – H : 2.1m

Meuble libre-service utilisé au quotidien

- en supermarchés et hypermarchés
- **une visibilité parfaite des produits**

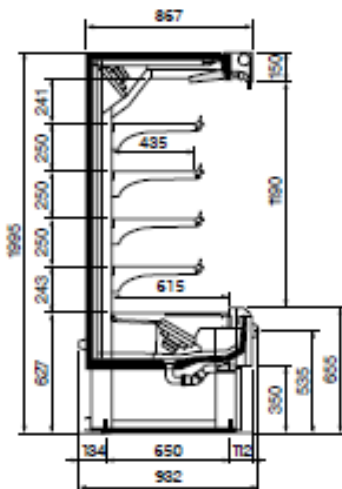

### Caractéristiques

Marque	Costan
Dimension (en m)	L x P x H
Intérieur	1.22 x 0.61 x 1.21
Extérieur (avec Pare-chocs)	1.39 x 0.94 x 2.11
Extérieur (sans Pare-chocs)	1.29 x 0.93 x 2.11
Surface d'exposition (en m <sup>2</sup> )	2.87
Temp. de fonctionnement	+2° à +4°c
Intensité (en ampère)	6
Puissance en fonctionnement (en W)	1220
Puissance en dégivrage (en W)	1220
Poids (en Kg)	300
Eclairage	OUI
Référence	Ouverture 1.3m